

**INSTRUKCJA OBSŁUGI I MONTAŻU
WENTYLATORÓW MIESZKANIOWYCH
TYPU eVI**



Spis treści:

WSTĘP	3
1. DANE OGÓLNE	3
1.1 Informacje o urządzeniu.....	3
1.2 Ogólne zagrożenia i wytyczne	3
1.3 Zastosowanie	4
2. SCHEMAT URZĄDZENIA.....	4
3. TRANSPORT I SKŁADOWANIE.....	6
4. MONTAŻ I INSTALACJA.....	6
4.1 Informacje ogólne	6
4.2 Montaż obudowy	6
4.3 Montaż wentylatora.....	10
4.4 Podłączenie elektryczne eVI	11
4.5 Podłączenie elektryczne eVI EC	13
4.6 Montaż pokrywy.....	14
5. WYTYCZNE EKSPLOATACJI	14
6. KONSERWACJA, OKRESOWE PRZEGLĄDY	14
7. NAPRAWY, GWARANCJA.....	14
8. DEMONTAŻ I UTYLIZACJA.....	14
ZAŁĄCZNIK - A (Oznaczenie wyrobu)	15
ZAŁĄCZNIK - B (Formularz odbioru urządzenia).....	15
ZAŁĄCZNIK - C (Przykładowe wadliwe działanie).....	15
ZAŁĄCZNIK - D (Deklaracja producenta)	16
ZAŁĄCZNIK - E (Schemat podłączenia wentylatora).....	17
Wentylator eVI R, eVI S	17
Wentylator eVI EC R T, eVI EC S T.....	19

WSTĘP

Niniejsza instrukcja dotyczy wentylatora wymienionego na stronie tytułowej wchodzącego w skład systemu eVI-Home. Stanowi ona źródło informacji niezbędnych do zachowania bezpieczeństwa i prawidłowej jego eksploatacji. Należy ją uważnie przeczytać przed przystąpieniem do jakiegokolwiek użytkowania urządzenia, stosować się do zawartych w niej wymogów oraz przechowywać w miejscu umożliwiającym dostęp personelu obsługi i innych służb serwisowych. W razie jakichkolwiek wątpliwości co do użytkowania wentylatora należy kontaktować się z producentem.



Po otrzymaniu wentylatora prosimy o sprawdzenie:

- czy urządzenie jest zgodne z zamówieniem;
- czy elementy wentylatora nie zostały uszkodzone podczas transportu (np. czy widnieją wgniecenia/pęknięcia).

W przypadku stwierdzenia jakichkolwiek nieprawidłowości prosimy o kontakt z punktem sprzedaży lub SERWISEM Venture Industries Sp. z o.o.

1. DANE OGÓLNE

1.1 Informacje o urządzeniu

- Urządzenie przeznaczone jest do użytku domowego – jako techniczne wyposażenie budynku/mieszkania. Dozwolone jest użytkowanie oraz obsługa urządzenia jedynie przez osoby dorosłe, które zapoznały się z niniejszą instrukcją.
- Urządzenie przeznaczone jest do pracy w czystych pomieszczeniach. Zabroniona jest praca urządzenia w przypadku dużego zapylenia powietrza, wilgoci, czy w obecności substancji agresywnych chemicznie. Zakres temperatury otoczenia dopuszczalny dla urządzenia wynosi od 0°C do +30°C.
- Urządzenie nie może być narażone na promieniowanie (np. mikrofalowe, ultrafioletowe, laserowe, rentgenowskie).
- Urządzenie zostało wykonane w klasie ochronności II (patrz symbol obok)
- Opis konstrukcji urządzenia przedstawiony został w punkcie 2.
- Dodatkowe informacje nt. stosowania urządzenia umieszczone zostały na obudowie w formie oznaczeń.



1.2 Ogólne zagrożenia i wytyczne

W trakcie całego cyklu życia wentylatora należy zwrócić szczególną uwagę na poniżej przedstawione **zagrożenia i wytyczne**:

1.2.1 elementy ruchome

- Urządzenie posiada ruchome elementy (wirnik wentylatora). **Nie wolno używać urządzenia, jeżeli nie została zamontowana pokrywa, panel przedni oraz filtr.**
- Po odłączeniu od zasilania wirnik wentylatora może obracać się przez pewien czas. Pokrywę urządzenia można zdemontować po całkowitym zatrzymaniu wirnika. W tym celu należy wizualnie sprawdzić czy wirnikosilnik się obraca.



1.2.2 hałas

- Pracujące urządzenie generuje hałas. Wartość poziomu ciśnienia akustycznego generowanego przez urządzenie umieszczona została na stronie www.venture.pl.



1.2.3 materiały

- W przypadku wystąpienia ognia lub transportowania nieodpowiedniego medium - elementy wentylatora mogą generować opary niebezpieczne dla zdrowia.

1.2.4 zagrożenia elektryczne

- Przed przystąpieniem do jakichkolwiek prac przy wentylatorze (np. instalacja, konserwacja i przegląd, demontaż), urządzenie należy całkowicie odłączyć od zasilania.
- Urządzenia nie wolno polewać wodą ani dotykać mokrymi rękoma, ponieważ grozi to porażeniem prądem.



1.2.5 użytkowanie

- Nieprawidłowa instalacja i obsługa mogą prowadzić do uszkodzenia urządzenia oraz zaistnienia sytuacji niebezpiecznej. Obsługa urządzenia może być prowadzona przez osoby zapoznane z instrukcją lub odpowiednio przeszkolone.
- Niedozwolone są jakiejkolwiek modyfikacje urządzenia. Skomplikowane prace konserwacyjne np. wymagające demontażu wirnika, lub układów sterowania każdorazowo należy wykonywać w SERWISIE Venture Industries Sp. z o.o. lub poza serwisem - po uzyskaniu zgody producenta, według dodatkowych wytycznych. Nieprawidłowy montaż może pogorszyć parametry pracy, doprowadzić do uszkodzenia urządzenia, jak również do zaistnienia sytuacji niebezpiecznej.
- W trakcie wykonywania prac nad urządzeniem (np. konserwacja, instalacja) otoczenie urządzenia należy zabezpieczyć przed dostępem osób przypadkowych.
- Z urządzenia należy korzystać zgodnie z jego przeznaczeniem.

1.2.6 odkładanie się pyłu

- Należy przeciwdziałać gromadzeniu się kurzu, osadów na/w urządzeniu. Brud osadzający się na: osłonach powoduje obniżenie parametrów pracy; wirnika - może spowodować nieprawidłowe wyważenie; obudowie- może utrudniać chłodzenie.

1.2.7 występowanie strefy wybuchowej

- Kontakt wentylatora z medium o charakterze wybuchowym spowoduje zapłon. Zabronione jest użytkowanie i przechowywanie wentylatora w przypadku występowania atmosfery wybuchowej wewnątrz i/lub w otoczeniu urządzenia.



1.3 Zastosowanie

• Wentylatory eVI są przeznaczone wyłącznie do pracy wewnątrz pomieszczeń, do usuwania powietrza z łazienek, kuchni, WC oraz innych pomieszczeń pomocniczych i nie są przystosowane do pracy w środowisku przemysłowym

2. SCHEMAT URZĄDZENIA

- Należy sprawdzić czy dostarczone urządzenie jest kompletne.
- Wentylatory z serii eVI występują w następujących wersjach:
 - eVI R – wirnik-silnik AC z obudową, z króćcem wylotowym skierowanym do tyłu (rys. 2.1)
 - eVI S – wirnik-silnik AC z obudową, z króćcem wylotowym skierowanym do boku (rys. 2.2)
 - eVI EC R T – wirnik-silnik EC z obudową, z króćcem wylotowym skierowanym do tyłu (rys. 2.3)
 - eVI EC S T – wirnik-silnik EC z obudową, z króćcem wylotowym skierowanym do boku (rys. 2.4)

Legenda do rys. 2:

- 1 – obudowa wentylatora
- 2 – kłapa zwrotna
- 3 – wentylator
- 4 – pokrywa
- 5 – filtr
- 6 – panel przedni

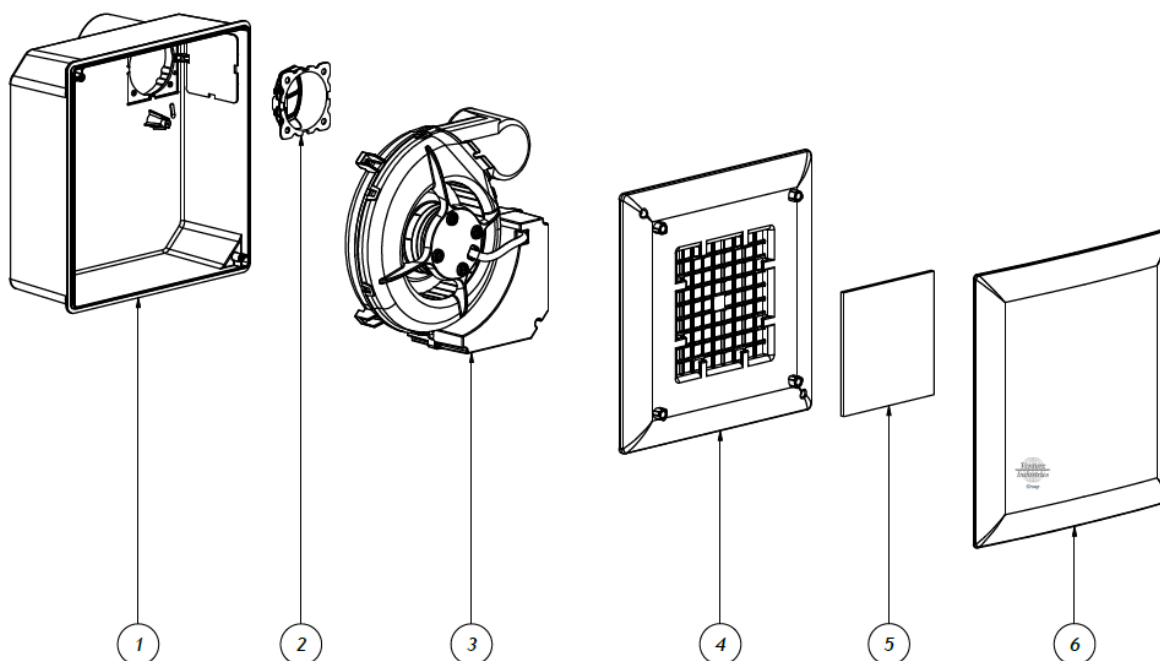

Rys. 2.1: Budowa wentylatora eVI R

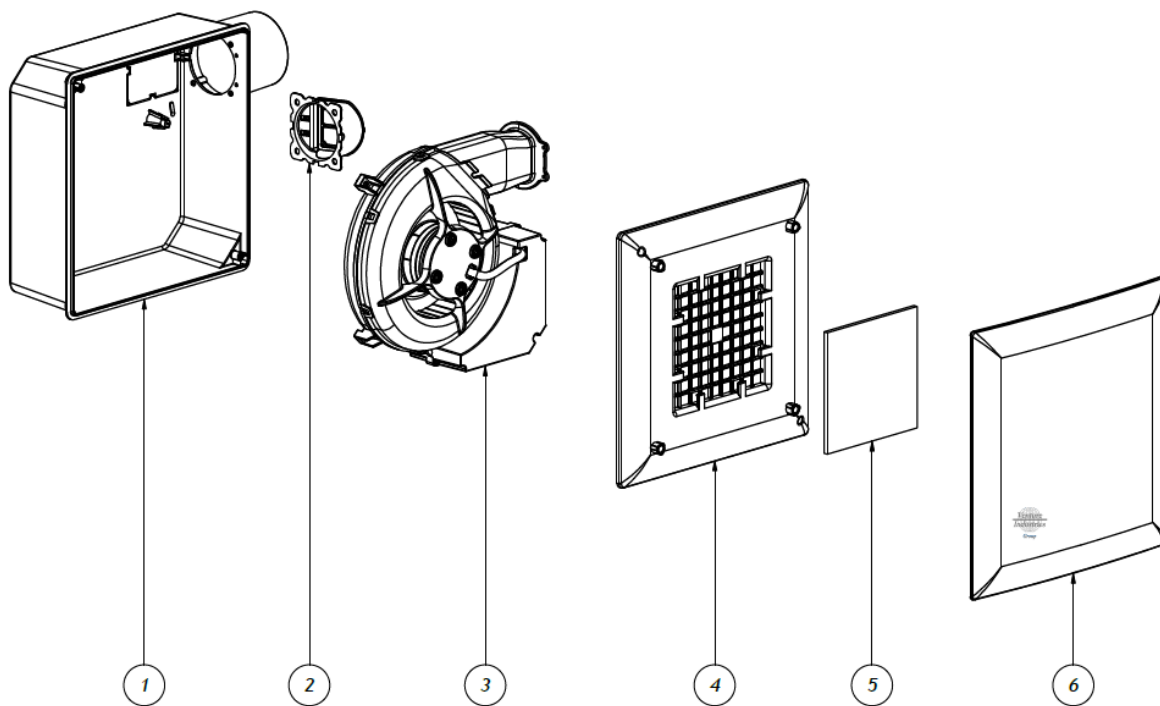

Rys. 2.2: Budowa wentylatora eVI S

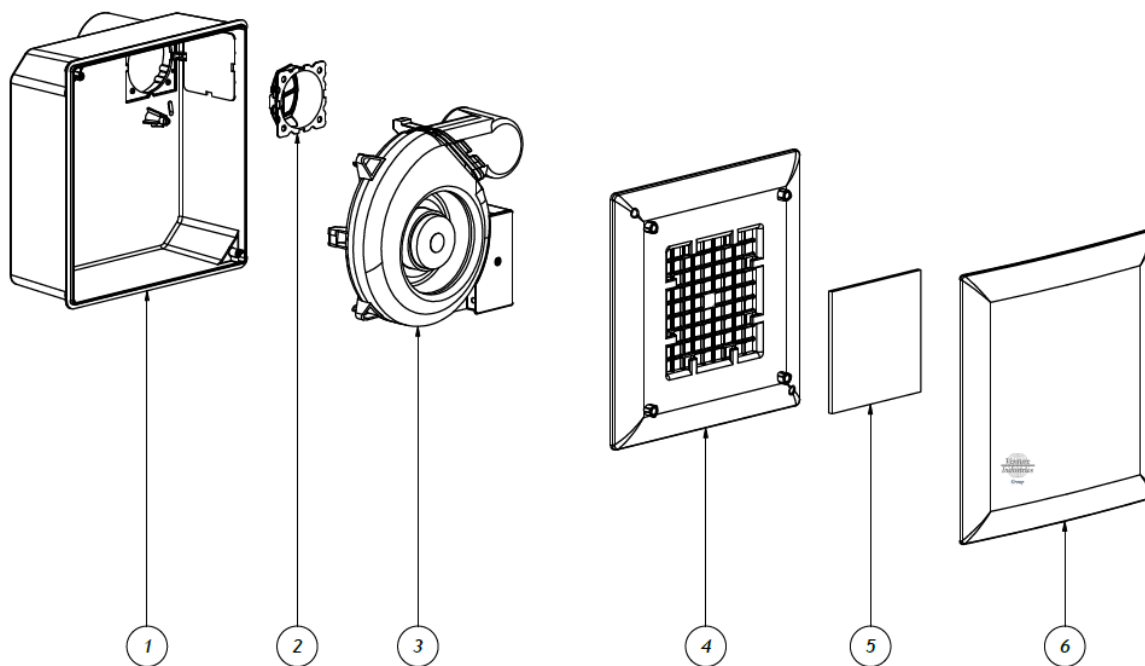

Rys. 2.3: Budowa wentylatora eVI EC R T

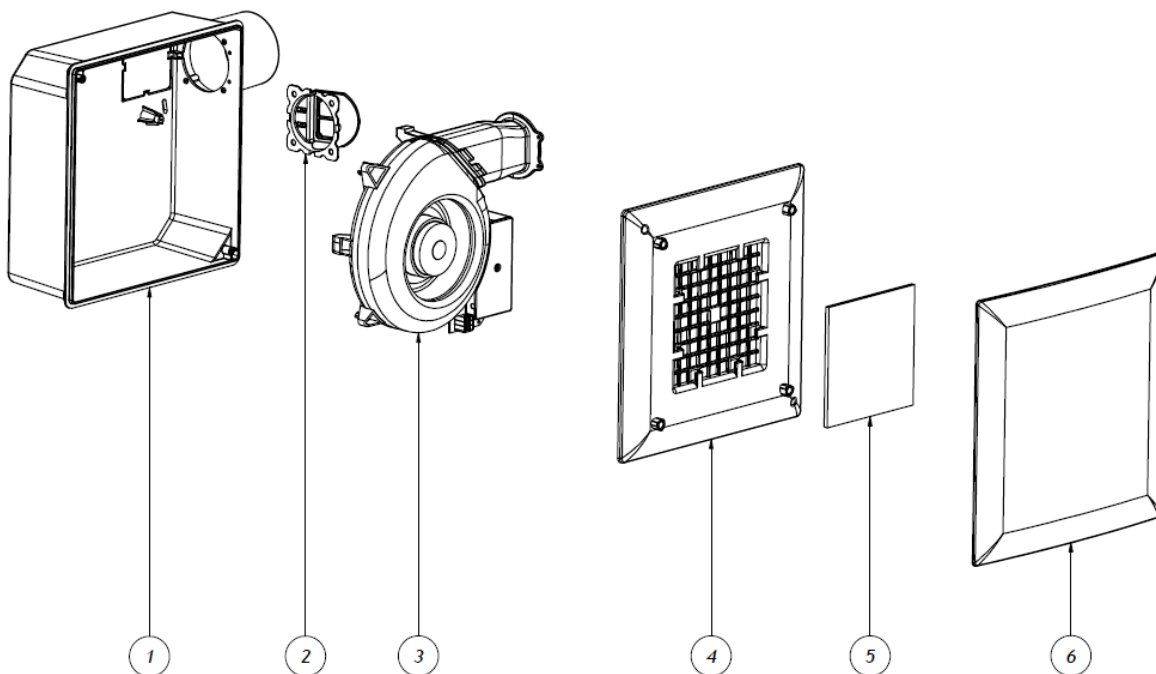

Rys. 2.4: Budowa wentylatora eVI EC S T

3. TRANSPORT I SKŁADOWANIE

- Urządzenie należy transportować i przechowywać w oryginalnym opakowaniu, bez narażenia na nadmierne wstrząsy.
- Urządzenie musi znajdować się w miejscu osłoniętym przed wpływem warunków atmosferycznych, w otoczeniu suchym i przewiewnym, wolnym od substancji szkodliwych dla urządzenia - nie wolno transportować, przechowywać urządzenia w pomieszczeniach, gdzie gromadzone są nawozy sztuczne, wapno chlorowane, kwasy, inne agresywne środki chemiczne.
- Należy zabezpieczyć urządzenie przed dostaniem się do środka ciał obcych.

4. MONTAŻ I INSTALACJA

4.1 Informacje ogólne

- Po rozpakowaniu należy sprawdzić czy urządzenie jest zgodne z zamówieniem, czy jest kompletne i czy żadna z części nie uległa uszkodzeniu.
- Na etapie prac budowlano-remontowych należy zainstalować obudowę w ścianie, doprowadzić podłączenie elektryczne i podłączyć króciec wylotowy do kanału wentylacyjnego.
- Wkład wentylatora – wirnik-silnik oraz panel przedni i filtr należy zainstalować po zakończeniu prac budowlano-wykończeniowych.
- Montaż powinien być wykonany zgodnie z ogólnym dopuszczeniem nadzoru budowlanego, wyłącznie przez osoby posiadające wiedzę z zakresu techniki wentylacji.

4.2 Montaż obudowy

- Obudowa wentylatora jest przeznaczona do montażu w ścianie (w suficie). Miejsce montażowe należy przygotować na etapie prac budowlanych budynku lub po ich zakończeniu.
- W ścianie (w suficie) należy przygotować miejsce do swobodnego montażu obudowy – wymiary obudowy rys. 4.1 i 4.2.

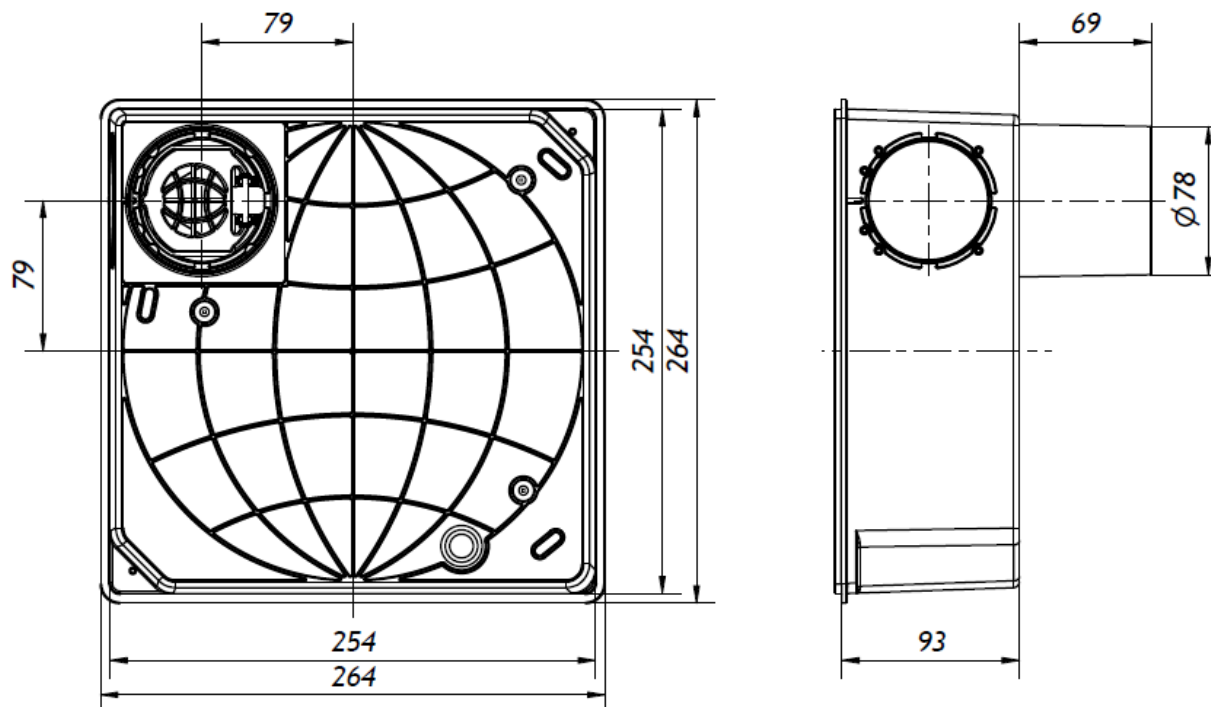

Rys. 4.1: eVI R, eVI EC R T – wymiary

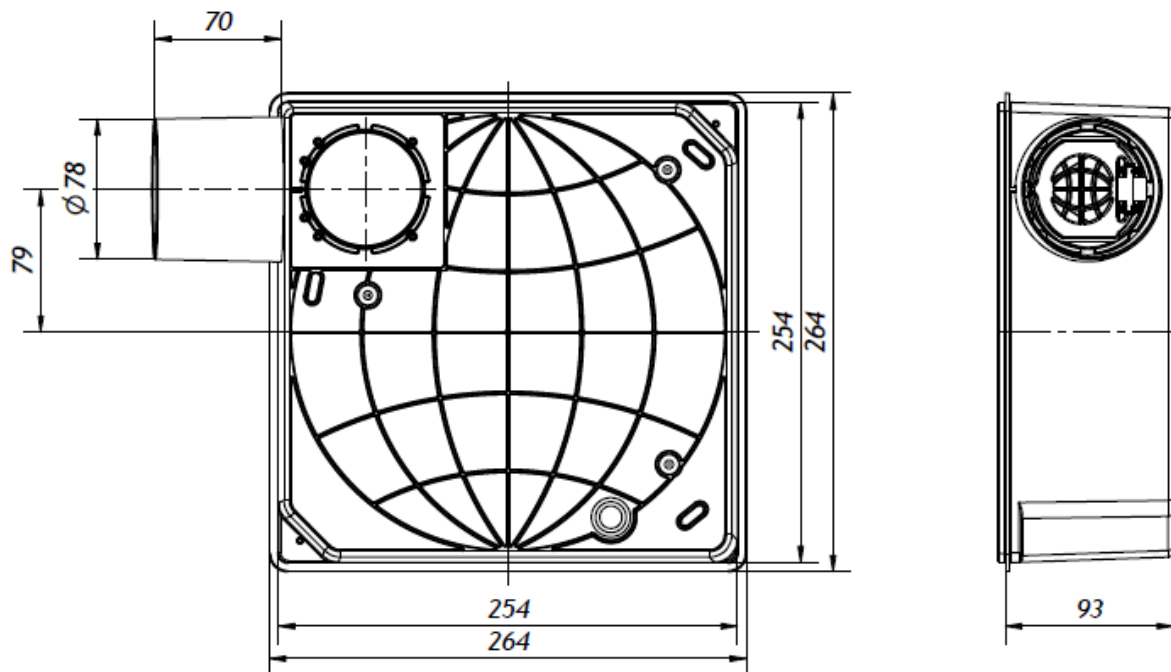

Rys. 4.2: eVI S, eVI EC S T - wymiary

- Otwór montażowy powinien być przygotowany w taki sposób aby umożliwił wykonanie szczelnego połączenia wentylatora z kanałem wentylacyjnym.
- Obudowę należy zainstalować stabilnie i uszczelnić przestrzeń między obudową a ścianą, zgodnie ze sztuką budowlaną.
- Zabroniony jest taki montaż, który spowoduje odkształcenie obudowy.
- W obudowie przewidziano trzy otwory montażowe do przykręcenia do ściany, z których można skorzystać przy montażu (rys. 4.3).
- W obudowie przewidziano jeden przepust do wprowadzenia zasilania elektrycznego (rys. 4.3).

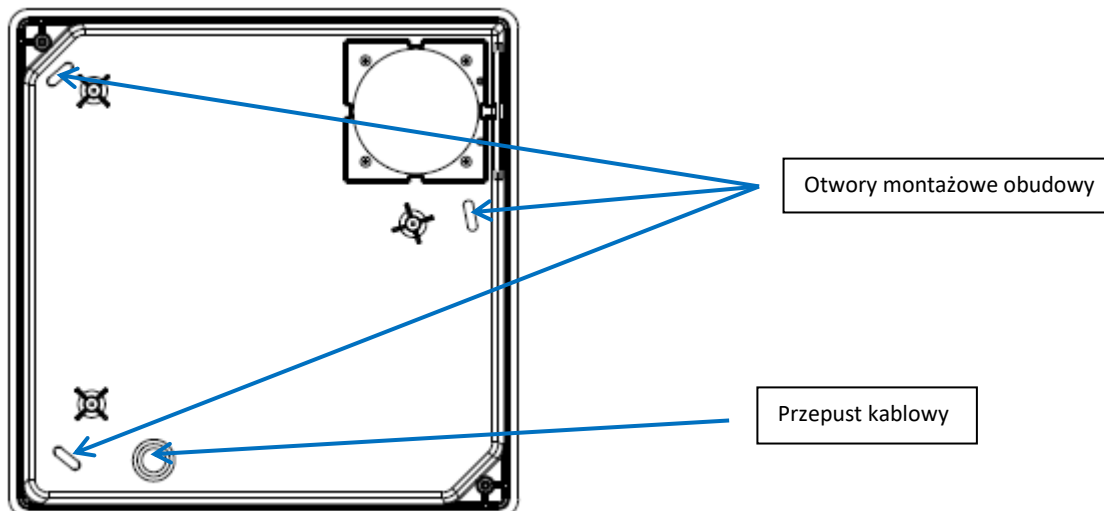

Rys. 4.3: Otwory montażowe i przepust kablowy

- Obudowa wentylatora jest wyposażona w króciec przyłączeniowy, który należy podłączyć do kanału wentylacyjnego. Obudowa występuje w dwóch wersjach – z króćcem skierowanym do tyłu oraz z króćcem skierowanym do boku.

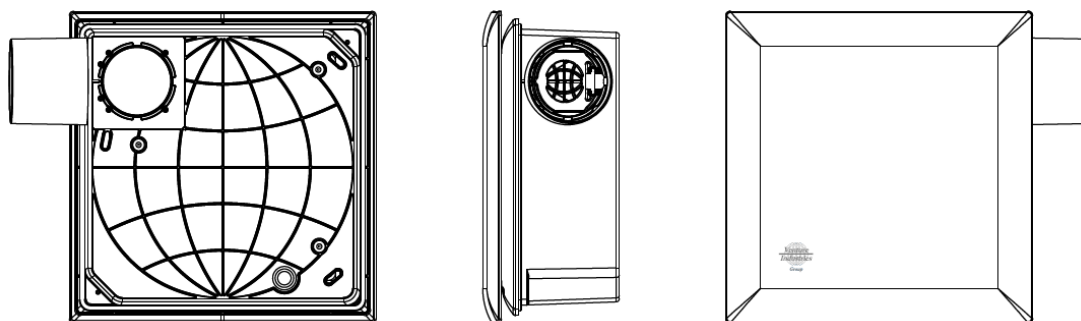

Rys. 4.4: Położenie króćca w wentylatorach eVI S, eVI EC S T

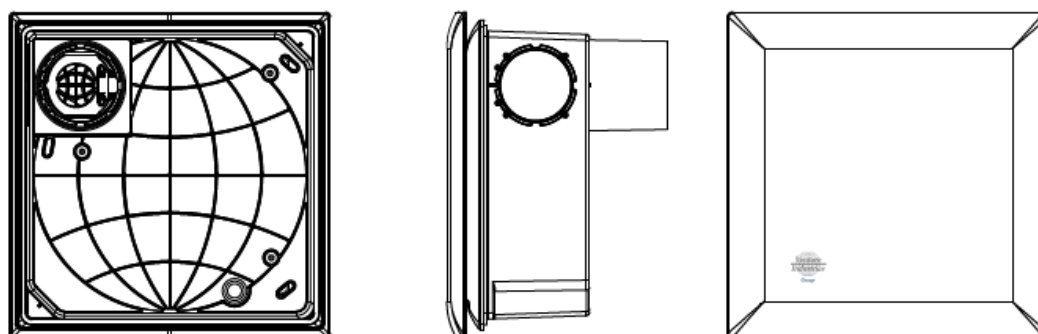

Rys. 4.5: Położenie króćca w wentylatorach eVI R, eVI EC R T

- Obudowę wentylatora (wersja z króćcem do tyłu i do boku) można instalować w pozycji zgodnie z poniższymi schematami (rys. 4.6 dla eVI S i rys. 4.7 dla eVI R) uzyskując tym samym dogodne ułożenie króćca wylotowego.

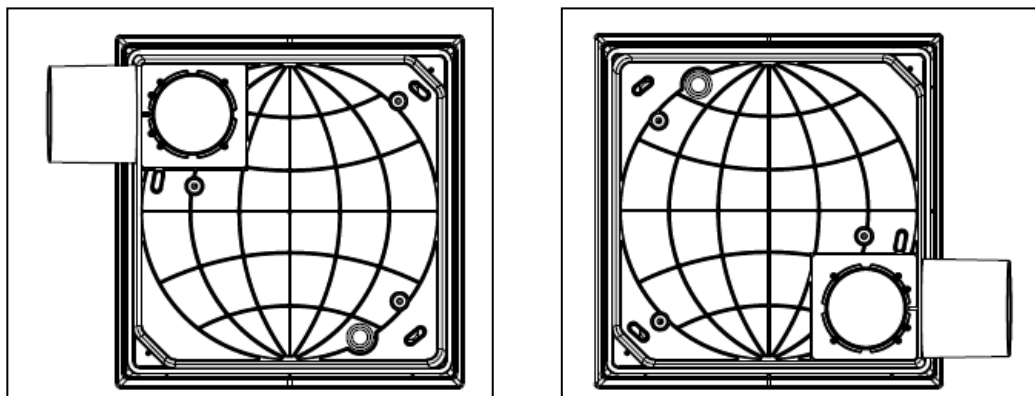

Rys. 4.6: Dopuszczalny kierunek montażu wentylatorów eVI S, eVI EC S T

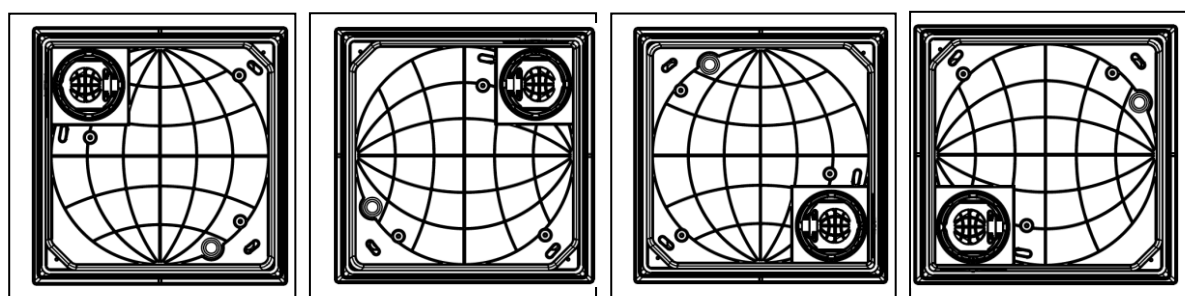

Rys. 4.7: Dopuszczalny kierunek montażu wentylatorów eVI R, eVI EC R T

- Po ustaleniu położenia króćca danego wentylatora należy zainstalować klapę zwrotną wentylatora. Klapa zwrotna musi być zainstalowana zgodnie z rysunkiem 4.8. Klapę należy zainstalować na zatrzaski.

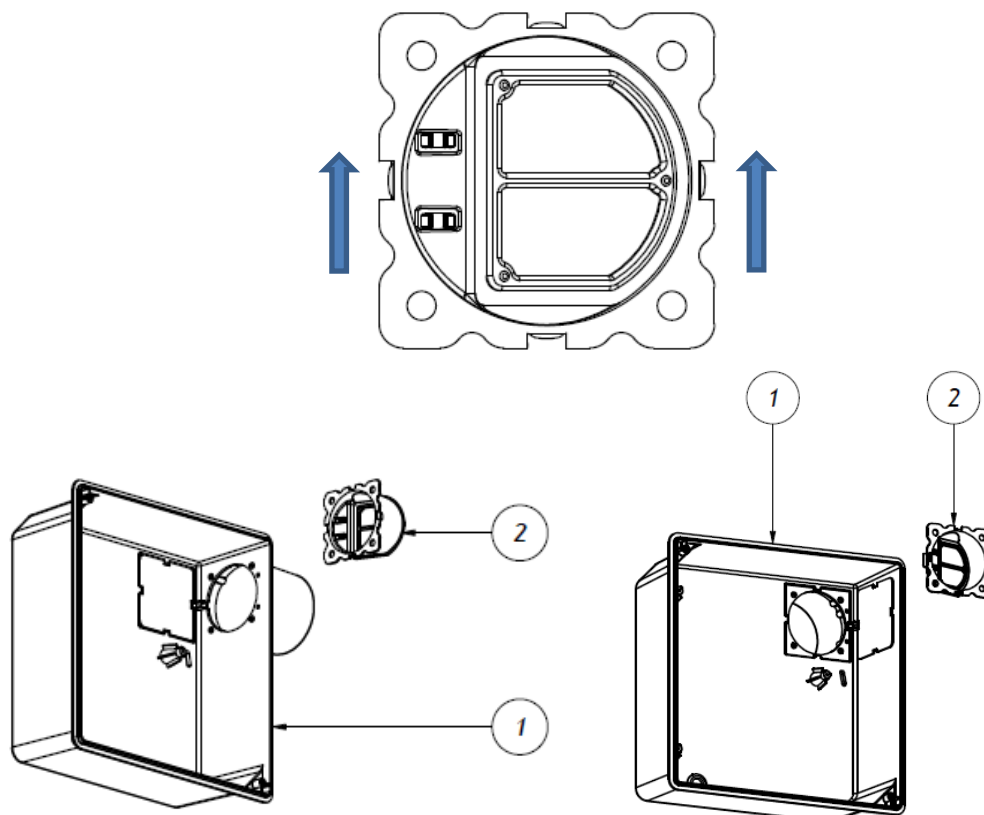

Rys. 4.8: Montaż klapy zwrotnej

- Połączenie kanału wentylacyjnego z króćcem montażowym musi być szczelne.
- **PRZEWÓD WENTYLACYJNY ŁĄCZĄCY WENTYLATOR Z KANAŁEM WENTYLACYJNYM BUDYNKU NIE MOŻE BYĆ W ŻADNYM MIEJSCU PRZEWĘŻONY, W PRZECIWNYM RAZIE MOŻE TO SPOWODOWAĆ NADMIERNY HAŁAS. ZALECANY MONTAŻ NA SZTYWNE KANAŁY WENTYLACYJNE.**
- Obudowa wentylatora powinna być zainstalowana w taki sposób aby po zakończeniu prac wykończeniowych krawędź obudowy była zlicowana z powierzchnią ściany (rys. 4.9).

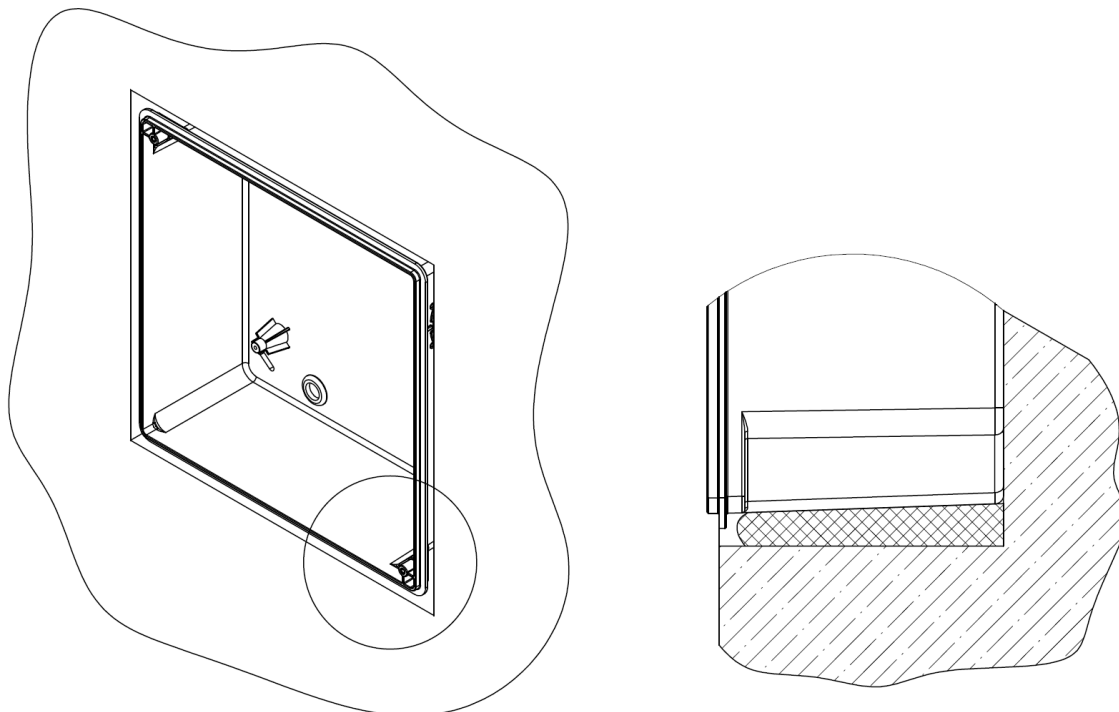

Rys. 4.9: Zalecane położenie wentylatora eVI względem ściany

- Po zakończeniu montażu należy zabezpieczyć obudowę przed zabrudzeniem. Można do tego wykorzystać kartonową pokrywę (rys. 4.9).

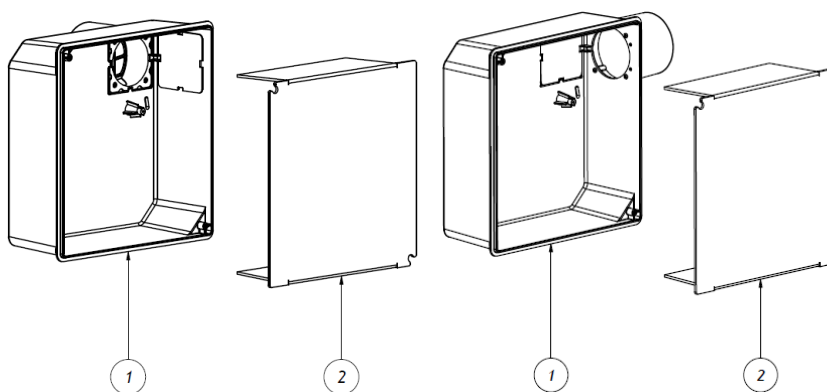

Rys. 4.10: Zabezpieczenie obudowy na czas prac wykończeniowych

4.3 Montaż wentylatora

- Wkład wentylatora – wirnik-silnik wraz z obudową wirnik-silnika, należy zainstalować po zakończeniu prac budowlano-wykończeniowych.
- Wentylator należy zainstalować zgodnie z rys. 4.3 wykorzystując wszystkie przewidziane otwory montażowe.

Legenda do rys. 4.11:

- 1 – obudowa
- 2 – wentylator z obudową
- 3 – wkręty montażowe 3 x 16 mm
- 4 – wkręty montażowe 3 x 12 mm

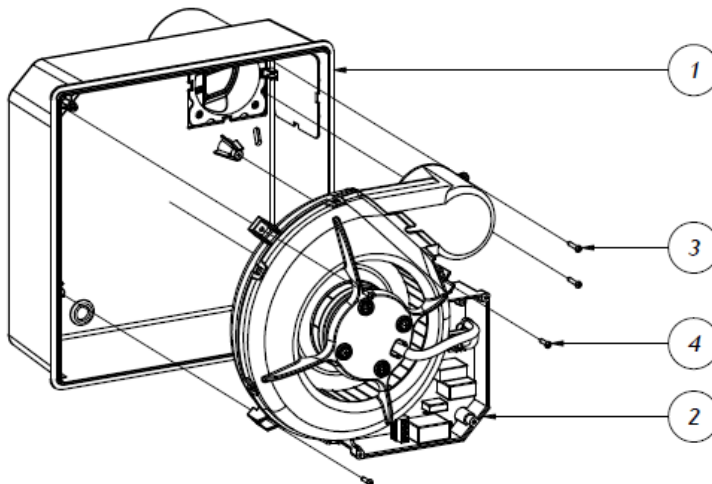

Rys. 4.11: Montaż wentylatora w obudowie

- W czasie montażu należy upewnić się, że obudowa wirniko-silnika i króciec wylotowy są ze sobą prawidłowo połączone. W razie potrzeby połączenie należy skorygować.

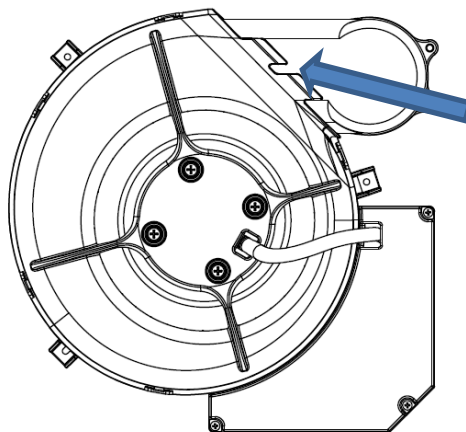

Rys. 4.12: Sprawdzenie połączenie króćca z wentylatorem

4.4 Podłączenie elektryczne eVI

- Podłączenie elektryczne może być wykonywane jedynie przez osoby z odpowiednimi kwalifikacjami.
- Należy bezwzględnie upewnić się, że w przewody elektryczne nie są pod napięciem.
- Wentylator oraz sieć zasilającą należy zabezpieczyć w sposób zgodny z regulacjami prawnymi obowiązującymi w danym kraju.
- Należy zastosować zabezpieczenie przed skutkami zwarć i przeciążeń z możliwością odłączenia urządzenia od zasilania.

Legenda do rys. 4.13:

- 1 – obudowa
- 2 – wentylator z obudową
- 3 – wkręty montażowe 3 x 16 mm

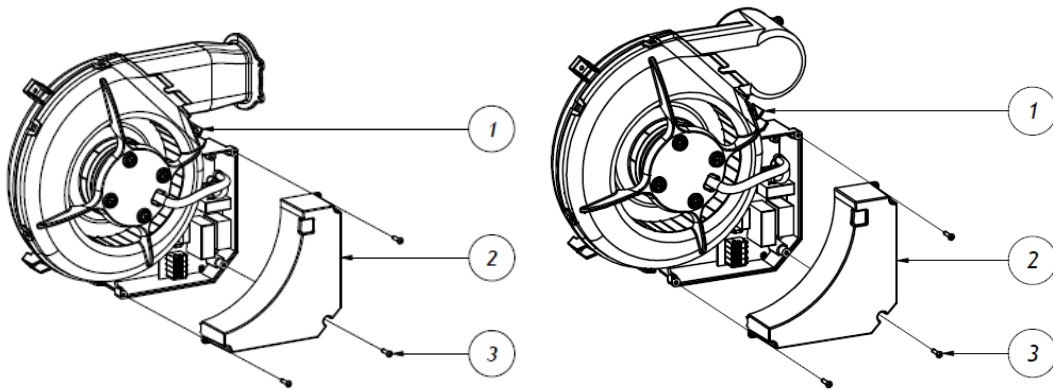

Rys. 4.13: Pokrywa elektryczna eVI

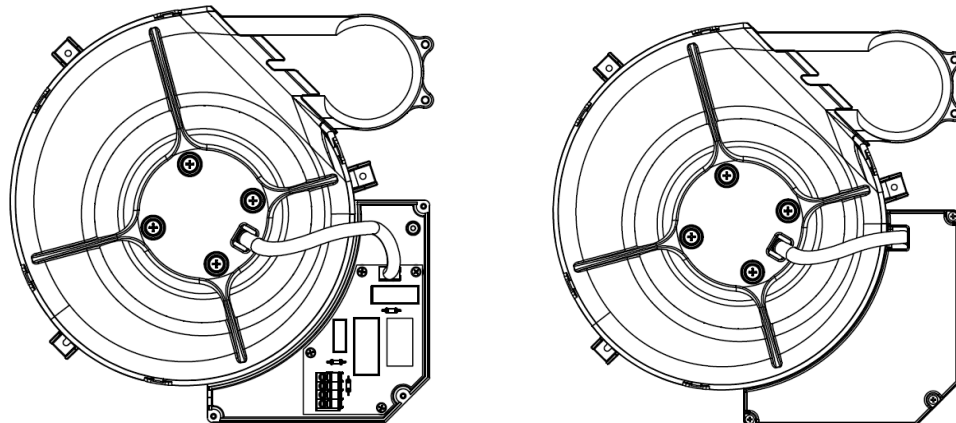

Rys. 4.14: Pokrywa elektryczna eVI

- Podłączenie elektryczne powinno być wykonane zgodnie ze schematami z załącznika E, w zależności od wersji.

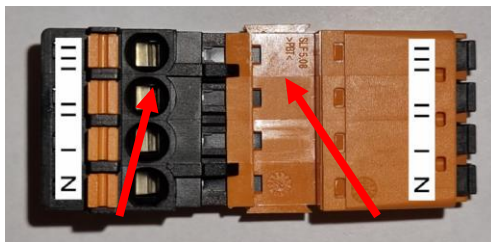

L wysoki bieg
średni bieg
niski bieg
N przewód N

eVI Basic

|||
|||
|
N

Wtyk żeński – dostarczany
razem z obudową

Wtyk męski – dostarczany
razem z napędem

Rys. 4.15: Schemat elektryczny eVI

- Przewidziane są następujące tryby pracy:

- ✓Praca dwubiegowa: bieg niski – bieg środkowy
- ✓Praca dwubiegowa: bieg niski – bieg wysoki
- ✓Praca dwubiegowa: bieg środkowy – bieg wysoki
- ✓Praca dwubiegowa: bieg niski – bieg środkowy razem z oświetleniem
- ✓Praca dwubiegowa: bieg niski – bieg wysoki razem z oświetleniem
- ✓Praca dwubiegowa: bieg środkowy – bieg wysoki razem z oświetleniem
- ✓Praca trzybiegowa: bieg niski – bieg środkowy – bieg wysoki
- ✓Praca trzybiegowa: bieg niski – bieg środkowy razem ze światłem – bieg wysoki

4.5 Podłączenie elektryczne eVI EC

- Podłączenie elektryczne może być wykonywane jedynie przez osoby z odpowiednimi kwalifikacjami.
- Należy bezwzględnie upewnić się, że przewody elektryczne nie są pod napięciem.
- Wentylator oraz sieć zasilającą należy zabezpieczyć w sposób zgodny z regulacjami prawnymi obowiązującymi w danym kraju.
- Należy zastosować zabezpieczenie przed skutkami zwarć i przeciążeń z możliwością odłączenia urządzenia od zasilania.

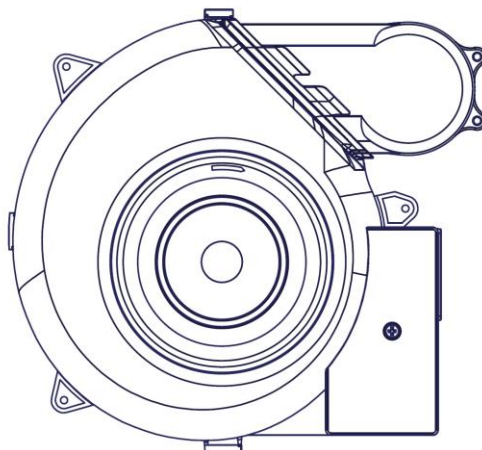

Rys. 4.16: Pokrywa elektryczna eVI EC

- Podłączenie elektryczne powinno być wykonane zgodnie ze schematami z załącznika E, w zależności od wersji.



Wtyczka dostarczana
razem z obudową

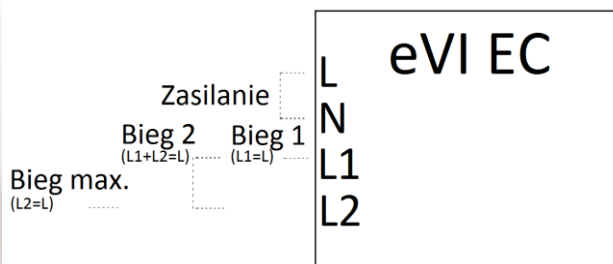

Rys. 4.17: Schemat elektryczny eVI EC

Przełącznik DIP 1

Opóźnienie włączenia. [min]	1	2	Opóźnienie wyłączenia. [min]	3	4
0	0	0	0	0	0
1	0	1	4	0	1
2	1	0	8	1	0
4	1	1	15	1	1

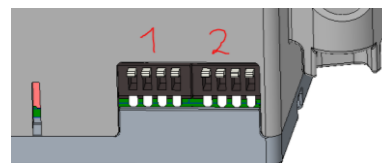

Przełącznik DIP 2

Bieg 1 „L1” = L [m ³ /h]	1	2	Bieg 2 „L1 + L2” = L [m ³ /h]	3	4
30	0	0	60	0	0
20	0	1	30	0	1
40	1	0	50	1	0
60	1	1	100	1	1

• Przewidziane są następujące tryby pracy:

- ✓ Praca dwubiegowa: bieg niski – bieg wysoki
- ✓ Praca dwubiegowa: bieg niski – bieg wysoki razem z oświetleniem

4.6 Montaż pokrywy

- Pokrywę wentylatora należy zainstalować wykorzystując oba otwory pod śruby montażowe (rys. 2.1; 2.2; 2.3; 2.4)
- Filtr powinien być włożony w pokrywę wentylatora zgodnie z (rys. 2.1; 2.2; 2.3; 2.4)
- Panel przedni należy nałożyć na przewidziane kołki montażowe

5. WYTYCZNE EKSPLOATACJI

- Wentylator jest przystosowany do pracy ciągłej.
- Wentylator standardowo posiada 3 biegi pracy dla wersji AC.
- Wentylator standardowo posiada 2 biegi pracy dla wersji EC.
- Obsługa wentylatora przez użytkownika ogranicza się do przełączania pomiędzy biegami urządzenia w zależności od potrzeb.
- Charakter pracy urządzenia, w tym ilość podpiętych biegów (maksymalnie 3), sposób załączania (oddzielnym włącznikiem / razem ze światłem) jest zależny od podłączenia elektrycznego (zał. A – schematy elektryczne)

6. KONSERWACJA, OKRESOWE PRZEGLĄDY

- Panel przedni oraz pokrywę należy czyścić wilgotną szmatką.
- Filtr powietrza należy okresowo czyścić – dostosowując częstotliwość do zabrudzenia. W tym celu należy zdjąć panel przedni – bez odkręcenia pokrywy wentylatora.
- Zabronione jest odkręcanie pokrywy wentylatora przez osoby nie posiadające odpowiednich kwalifikacji elektrycznych.

7. NAPRAWY, GWARANCJA

- Należy stosować jedynie oryginalne części zamienne.
- Naprawy wentylatorów mogą być wykonywane jedynie w serwisie Venture Industries Sp. z o.o. lub poza serwisem – po uzyskaniu zgody producenta.

8. DEMONTAŻ I UTYLIZACJA

- Urządzenie należy odłączyć od zasilania, a następnie zdemontować przy zachowaniu wytycznych określonych w rozdziale 1. Prosimy o zdawanie wszystkich pozostałych elementów opakowania w odpowiednich kontenerach do recyklingu, a także o dostarczanie wymienionych urządzeń do najbliższej firmy zajmującej się utylizacją odpadów.

ZAŁĄCZNIK - A (Oznaczenie wyrobu)



ZAŁĄCZNIK - B (Formularz odbioru urządzenia)

Przed uruchomieniem	Potwierdzenie sprawdzenia
Typ, konstrukcja wentylatora są zgodne z zamówieniem.	
Wentylator nie jest uszkodzony.	
Wentylator jest czysty i nie zawiera ciał obcych.	
Wentylator został prawidłowo zainstalowany	
Wentylator został prawidłowo podłączony do instalacji wentylacyjnej	
Przewody elektryczne prawidłowo podłączone i zostały odpowiednio dokręcone.	
Zastosowano układ pozwalający na odłączenie zasilania.	
Po uruchomieniu wentylatora (okres ciągłej pracy minimum 30 minut)	

ZAŁĄCZNIK - C (Przykładowe wadliwe działanie)

OBJAWY	MOŻLIWA PRZYCZYNA
Nadmierne wibracje lub hałas	<ul style="list-style-type: none"> • Nieprawidłowo podłączony wentylator do kanału wentylacyjnego (np. pociętym przewodem elastycznym) • Zbyt duże opory przepływu powietrza w kanale wentylacyjnym • Zużyty lub zniszczony wirnik; • Zanieczyszczenia odłożone na wirniku spowodowały utratę wyważenia; • Utrata wyważenia wirnika; • Zabrudzenie filtra
Zbyt mała wydajność wentylatora	<ul style="list-style-type: none"> • Awaria urządzenia • Przeszkody w instalacji wentylacyjnej • Zabrudzenie filtra
Przeciążenie silnika / zadziałanie urządzeń zabezpieczających	<ul style="list-style-type: none"> • Awaria lub zużycie łożysk • Ocieranie / zablokowanie wirnika o elementy obudowy • Zbyt częste włączanie silnika • Brak właściwego chłodzenia silnika w wyniku dużego zabrudzenia

ZAŁĄCZNIK - D (Deklaracja producenta)

Deklaracja zgodności UE zgodnie z Dyrektywą 2014/30/UE
Deklaracja włączenia WE zgodnie z Dyrektywą 2006/42/WE (Załącznik II 1 B)

Producent:

Venture Industries Sp. z o.o.
ul. Mokra 27
05-092 Łomianki-Kielpin
Polska



dok. nr H1.2. 19112021_PL

deklaruje, że produkt opisany poniżej:

Nazwa: Domowy promieniowy wentylator kanałowy
Typ: eVI
Model oraz numer seryjny: wszystkie wyprodukowane
Przeznaczenie/Funkcja: transport medium o określonej specyfikacji **po zastosowaniu w maszynie (w rozumieniu Dyrektywy 2006/42/WE)**

jest zgodny z wymaganiami określonymi w:

- Dyrektywa Maszynowa 2006/42/WE
- Dyrektywa o Kompatybilności Elektromagnetycznej 2014/30/UE

Zastosowane zostały następujące normy zharmonizowane (częściowo lub w całości):

PN-EN ISO 12100 PN-EN 60034-1 PN-EN 60204-1 PN-EN ISO 13857

Zgodność z normą PN-EN ISO 13857 odnosi się jedynie do elementów zabezpieczających dostarczonych i fabrycznie zainstalowanych w produkcie w chwili dostawy. W przypadku niestosowania wytycznych montażowych producenta, w przeciwnym razie odpowiedzialność ponosi producent systemu.

PN-EN 60335-1
PN-EN 61000-3-3

PN-EN 60335-2-80
PN-EN 55014-1

PN-EN IEC 61000-3-2
PN-EN 55014-2

Ponadto:

- Urządzenie jest zgodne z Rozporządzeniem (UE) Nr 327/2011 w sprawie wykonania Dyrektywy 2009/125/WE w odniesieniu do wymogów dotyczących ekoprojektu dla wentylatorów napędzanych silnikiem elektrycznym o poborze mocy od 125 W do 500 kW.
- Zgodnie z wymogami Dyrektywy 2006/42/WE: Dokumentacja techniczna dla wyżej wymienionego produktu została sporządzona zgodnie z załącznikiem VII część B Dyrektywy 2006/42/WE i znajduje się w siedzibie firmy: *ul. Lotnicza 21A, 86-300, Grudziądz, Polska*. Osoba upoważniona do przygotowania odpowiedniej dokumentacji technicznej: *Piotr Pakowski (ul. Lotnicza 21A, 86-300 Grudziądz, Polska)*. Odpowiednie informacje na temat maszyny nieukończonyj zostaną przekazane w formie elektronicznej lub papierowej w odpowiedzi na uzasadniony wniosek władz krajowych.
- Produkt jest zgodny z dyrektywą Parlamentu Europejskiego i Rady 2011/65/UE (ROHS) z dnia 8 czerwca 2011 r. w sprawie ograniczenia stosowania niektórych niebezpiecznych substancji w sprzęcie elektrycznym i elektronicznym.
- Zgodnie z obecnym poziomem wiedzy nasi dostawcy komponentów, surowców i preparatów spełniają wymagania rozporządzenia (WE) nr 1907/2006 (REACH) wraz z późniejszymi zmianami.
- Zintegrowany system zarządzania jest zgodny z normami PN-EN ISO 9001:2015 oraz PN-EN ISO 14001:2015.



Wojciech Stawski
Dyrektor

Data: 19.11.2021
Kielpin

ZAŁĄCZNIK - E (Schemat podłączenia wentylatora)

Wentylator eVI R, eVI S

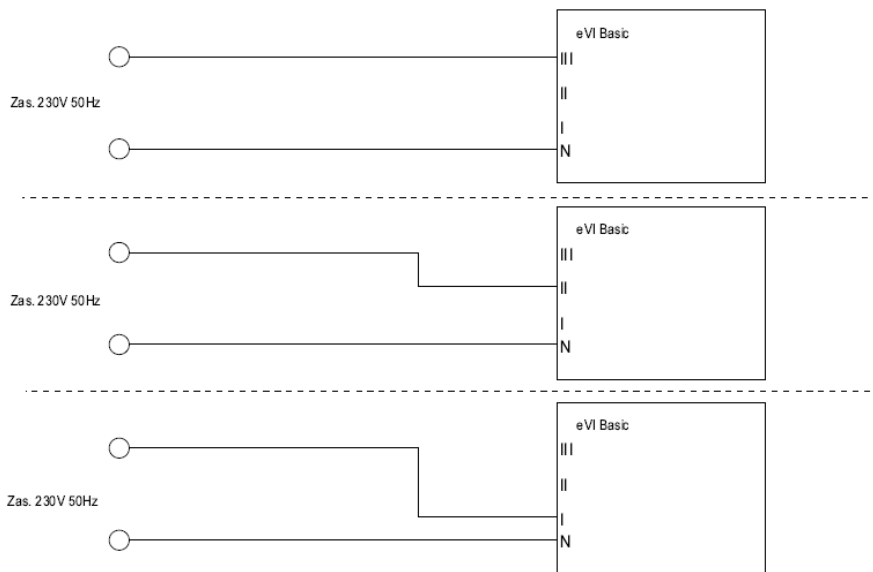

Rys. E.1: Podłączenie jednobiegowe

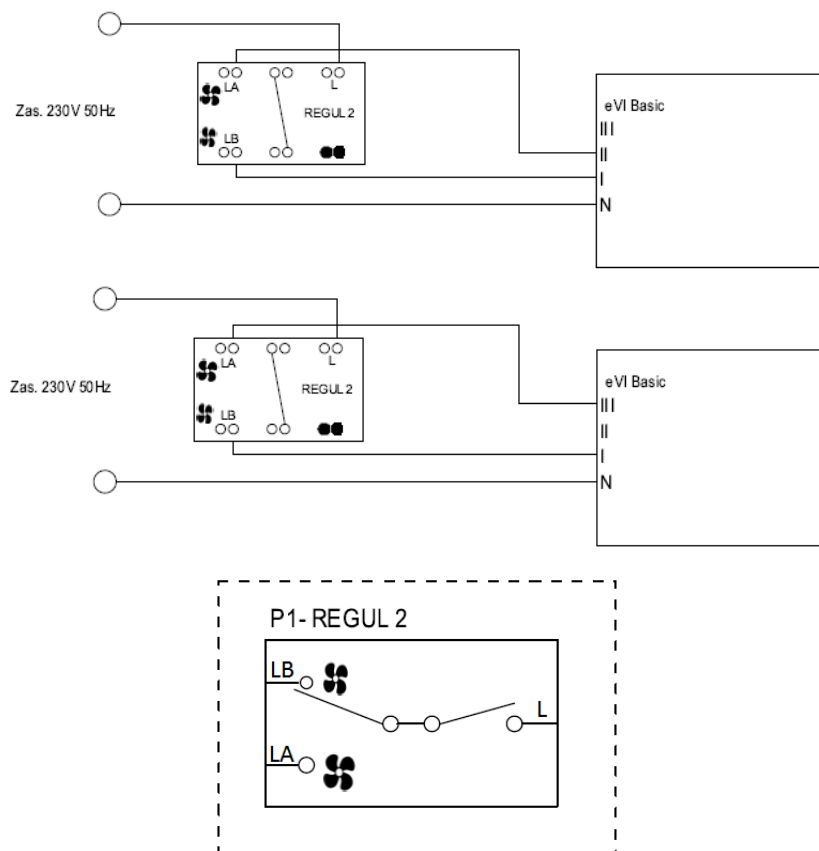

Rys. E.2: Podłączenie dwubiegowe

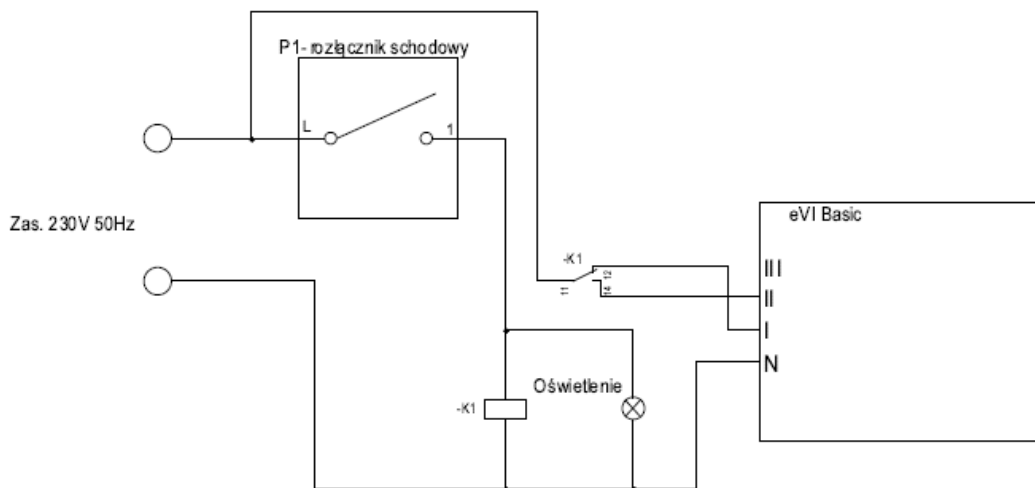

Rys. E.3: Podłączenie dwubiegowe + oświetlenie

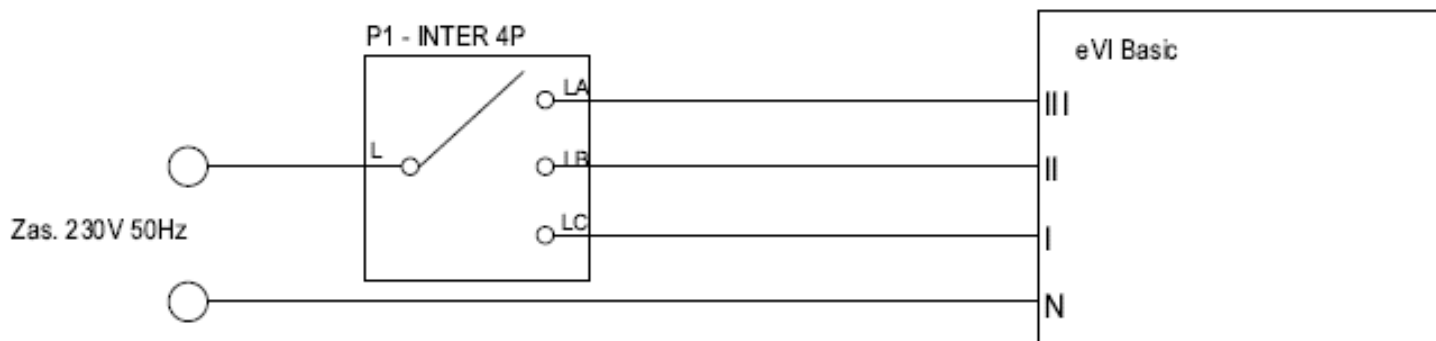

Rys. E.4: Podłączenie trójbiegowe

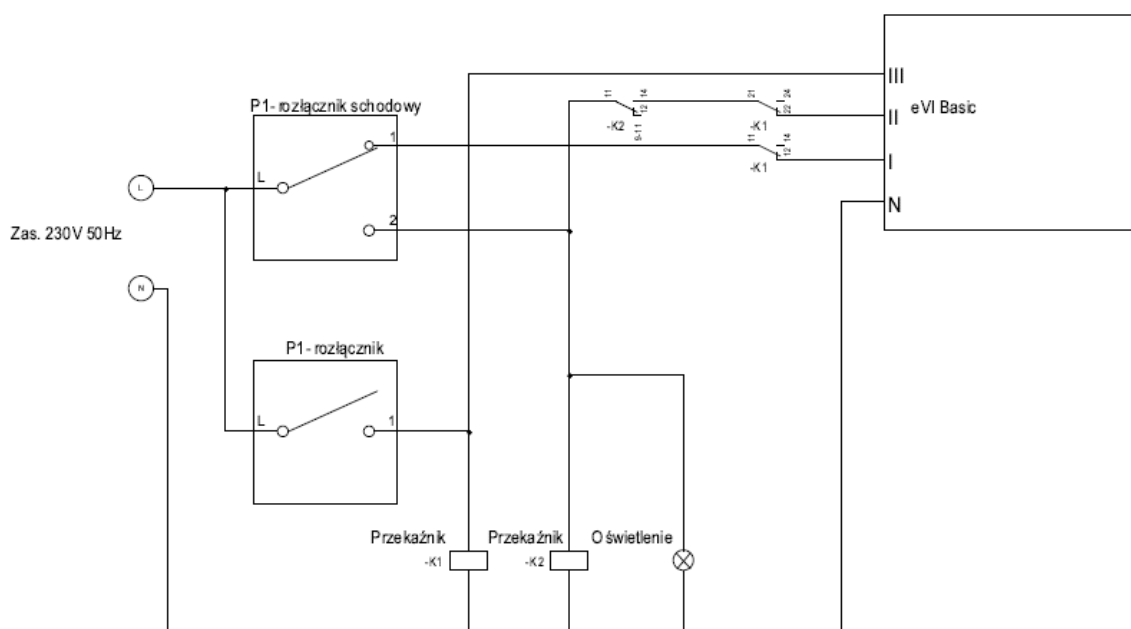

Rys. E.5: Podłączenie trójbiegowe + oświetlenie

Wentylator eVI EC R T, eVI EC S T

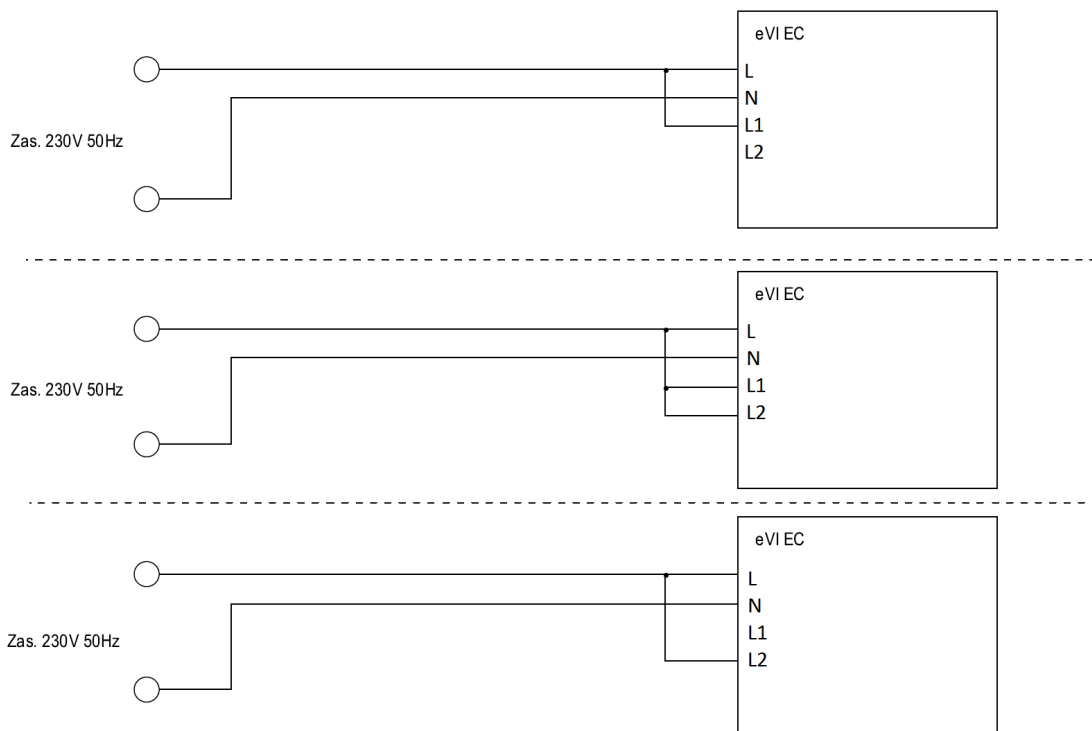

Rys. E.6: Podłączenie jednobiegowe

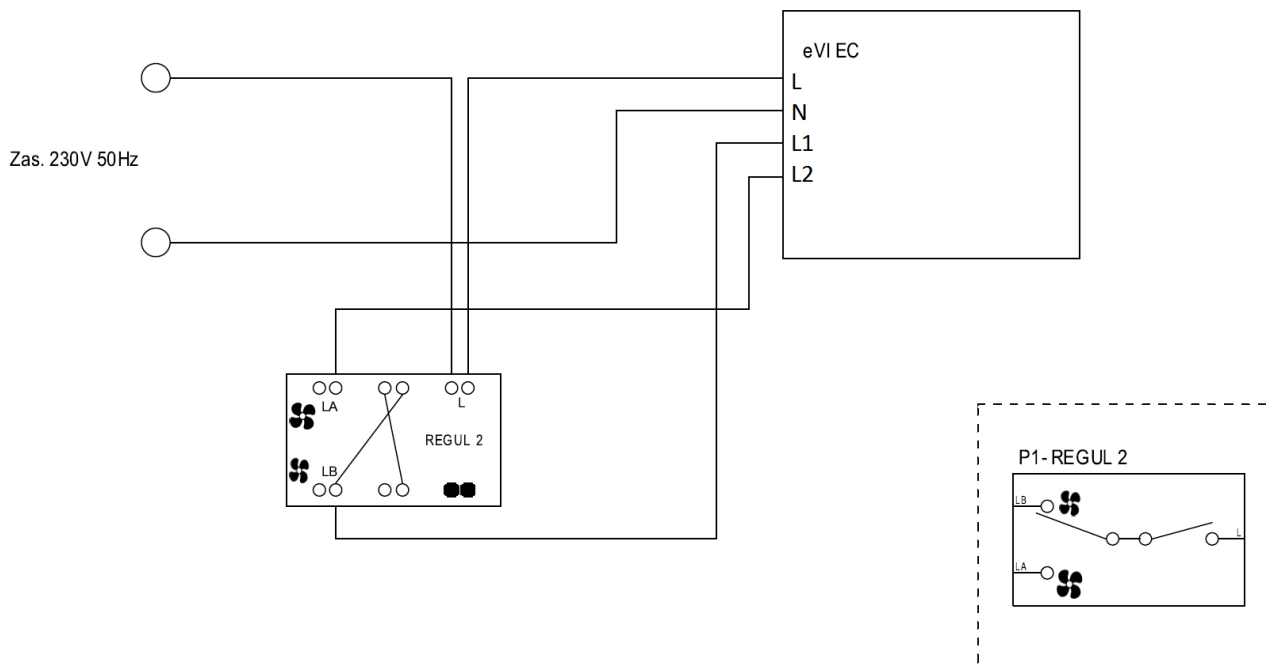

Rys. E.7: Podłączenie dwubiegowe

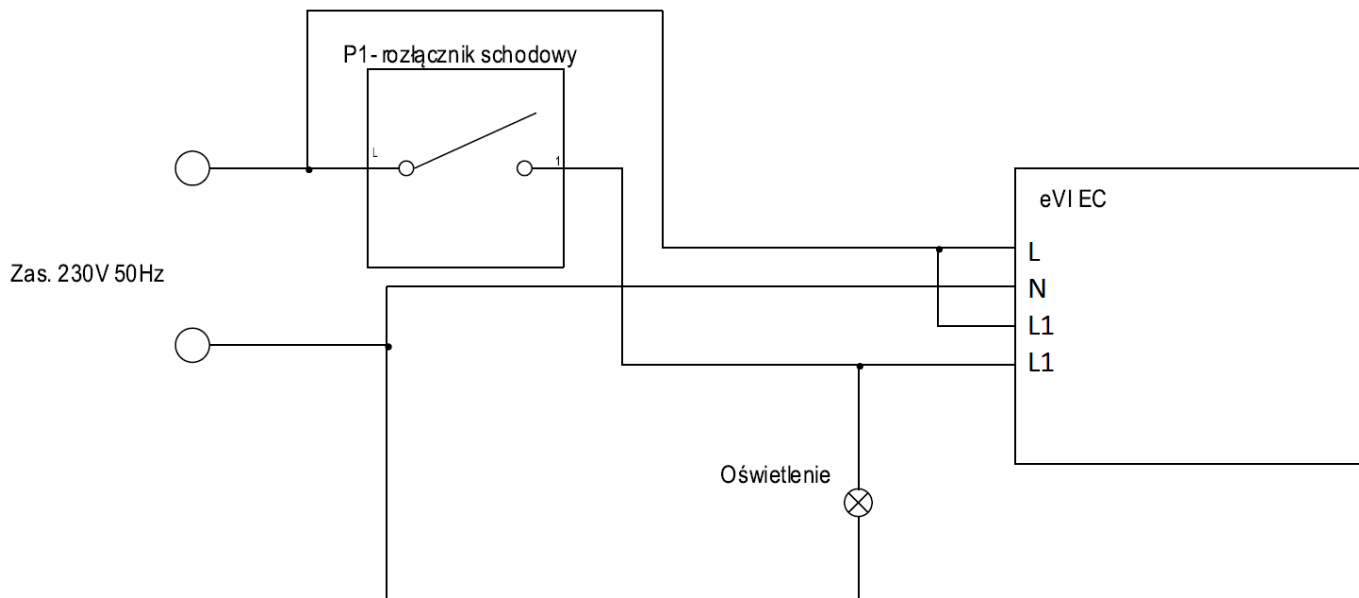

Rys. E.8: Podłączenie dwubiegowe + oświetlenie

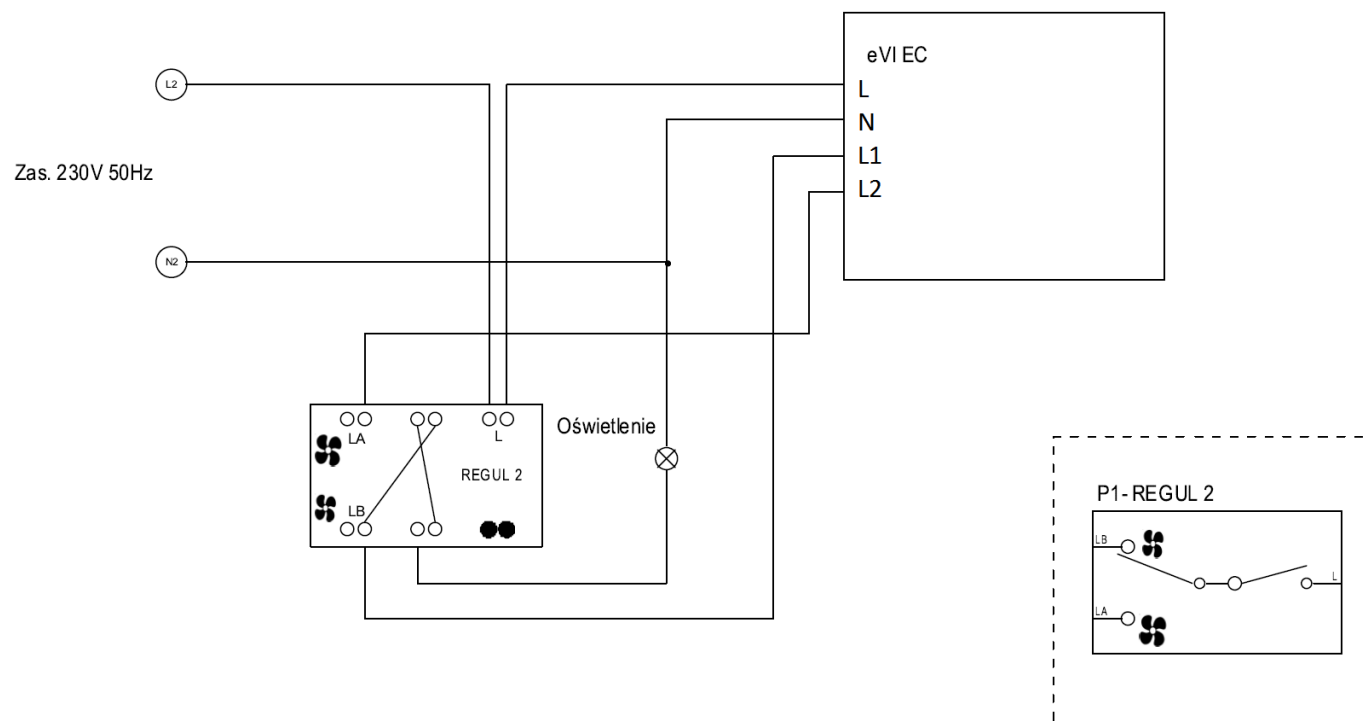

Rys. E.9 Podłączenie dwubiegowe + off + oświetlenie